



instrukcja obsługi
SZYBKI START

A solid red square containing the text 'delta' in a white, lowercase sans-serif font, followed by 'MAX E' in a smaller, white, uppercase sans-serif font.

delta MAX E

Zawartość opakowania

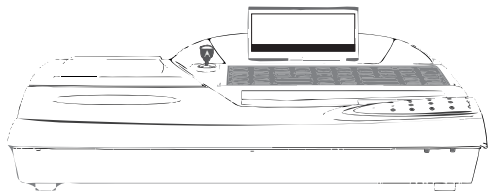

szybki
start

książka
kasy
rejestrującej



papier termiczny dł. 80 m



karty zgłoszenia kasy



karta microCD



dwie pary kluczyków A i B

Niniejsza instrukcja nie może być kopiowana, modyfikowana zarówno w całości, jak i we fragmentach bez pisemnej zgody ELZAB SA

| | |
|--|----|
| 1. WŁĄCZENIE KASY _____ | 2 |
| 2. FUNKCJE KLAWIATURY _____ | 6 |
| 3. SPRZEDAŻ _____ | 8 |
| TRYB KOMPUTEROWY _____ | 10 |
| TRYB ECR _____ | 12 |
| SPRZEDAŻ Z UŻYCIEM WAGI _____ | 18 |
| SPRZEDAŻ Z UŻYCIEM KLAWISZA SZYBKIEJ SPRZEDAŻY _____ | 19 |
| KASOWANIE POZYCJI PARAGONOWEJ _____ | 20 |
| ANULOWANIE PARAGONU _____ | 22 |
| 4. PROGRAMOWANIE KASY _____ | 23 |
| 5. WYMIANA PAPIERU _____ | 27 |
| 6. ELEKTRONICZNA KOPIA WYDRUKÓW _____ | 29 |
| 7. SPECYFIKACJA TECHNICZNA _____ | 32 |
| 8. SPIS KOMUNIKATÓW _____ | 33 |

Szczegółowy opis wszystkich funkcji kasy zawiera rozszerzona instrukcja obsługi kasy. Aktualne wersje rozszerzonych instrukcji znajdują się na stronach producenta urządzenia www.elzab.com.pl

1. WŁĄCZENIE KASY

sygnalizacja statusu kopii elektronicznej

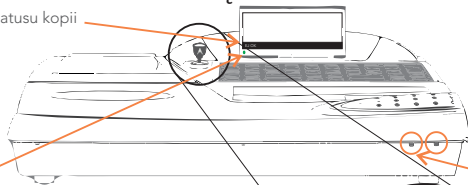

wł. zasilania

sygnalizacja zasilania i ładowania:

świeci

- kasa wł. lub wyt. - obecność zasilania

nie świeci

- kasa wł. lub wyt. - brak zasilania



wł. zasilania

1. Po włączeniu kasy i ustawieniu klucza A w pozycji poziomej, należy wpisać hasło.

PODAJ HASŁO KASJERA:

zatwierdź plu

2. Prawidłowo wpisane hasło sygnalizuje dźwięk i pojawienie się informacji na wyświetlaczu kasy.

KASJER nr 01
JAN

3. Jeżeli kasjer nie ma otwartej zmiany, to pojawi się ekran wprowadzenia stanu początkowego gotówki w szufladzie.

| | |
|----------------------|---------------|
| STAN GOTÓWKI 0,00 | zatwierdź plu |
|----------------------|---------------|

wpisujemy sumę gotówki w szufladzie

KASA GOTOWA DO PRACY !



jeżeli hasło zostanie wprowadzone nieprawidłowo, to pojawi się komunikat

| |
|------------------------------------|
| TRYB SPRZEDAŻY KASJER WYŁĄCZONY |
|------------------------------------|



powrót do ekranu "podaj hasło kasjera" następuje przez naciśnięcie

1



2



Dostęp do poszczególnych funkcji kasy uzyskujemy w następujący sposób.

FUNKCJE KASJERA

1



- położenie poziome



- położenie pionowe

2

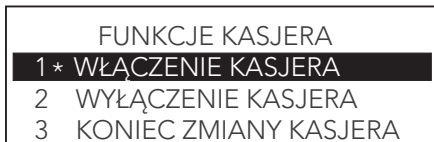

3



FUNKCJE KIEROWNIKA

1



- położenie dowolne



- położenie poziome

2



3



FUNKCJE SERWISOWE

1



- położenie dowolne



- położenie poziome

2



+



3



2.FUNKCJE

WYJDŹ

klawisz wyjdz, służy do wycofania się z funkcji lub menu

CZYŚC

klawisz czyść, służy do kasowania wprowadzonej wartości

GOT.

klawisz gotówka, służy do wyboru rodzaju płatności, zapłata gotówką

PLAT.2

klawisze płatność 2,3,4, służyć do wyboru rodzaju płatności, np. czek, karta, bon itp.

PLAT.3

PLAT.4

IŁOŚC

klawisz ilość, służy do wprowadzania ilości różnej od jeden

KOD KRESK.

klawisz kod kresk, służy do wprowadzania kodu kreskowego przy użyciu klawiatury kasy

NAZWA

klawisz nazwa, służy do wyszukiwania towaru wg nazwy

strzałki do poruszania się po bazie towarowej i menu

strzałka lewa i odczytanie wagi

strzałka prawa i funkcja dowożenie

wprowadzanie numeru towaru, ceny i ilości



zatwierdzenie wprowadzonego towaru, ceny, ilości itd.

podsumowanie paragonu

przyjęcie opakowania zwrotnego



po podsumowaniu paragonu jako klawisz płatności walutowej

w trybie sprzedaży jako narzut



wświetlenie daty i godziny

wprowadzenie innej ceny

lista funkcji kasy



w trybie sprzedaży jako klawisz rabat

KLAWIATURY

 klawisz shift, umożliwia również wybranie podfunkcji z klawiszy funkcyjnych np:

naciśnij i przytrzymaj  +  = NARZUT KWOTOWY

1 2

oznaczenie stacyjki A

oznaczenie stacyjki B



 klawisz wysuw papieru, służy do wysunięcia papieru w drukarce

 spacja klawisz spacja, służy do wstawiania odstępu pomiędzy wpisywanymi znakami

 shift klawisz shift, służy do zmiany wpisywanych liter z dużych na małe

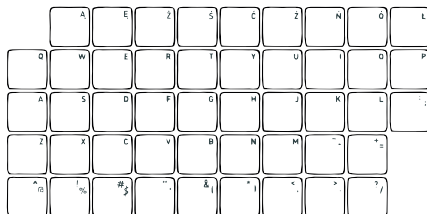

klawisze literowe i znakowe służy do pisania tekstu, dodatkowo można do nich przypisać towar, funkcję, płatność, walutę oraz rabat lub narzut

3. SPRZEDAŻ

Kasa jest wyposażona w dwa sposoby sprzedaży nazywane:

Tryb komputerowy - ustawiony fabrycznie

- najlepiej sprawdza się przy pierwszym kontakcie z kasą,
- umożliwia łatwe przeglądanie bazy towarowej,
- nie wymaga od użytkownika pełnej znajomości bazy towarowej po numerach,
- prowadzi użytkownika w trakcie sprzedaży.

Tryb ECR

- kierowany do użytkowników zaawansowanych,
- pozwala szybciej pracować na kasie,
- dowolna kolejność wprowadzania w czasie sprzedaży ilości, ceny oraz towaru [plu],
- wymaga znajomości bazy towarowej po numerach,

jeżeli włączony jest tryb ECR, można przejść chwilowo do trybu komputerowego w następujący sposób

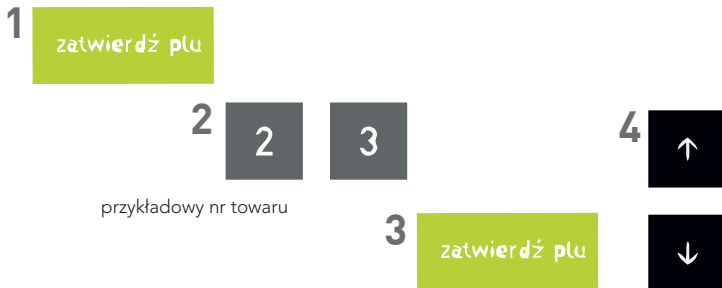

aktualnie używany sposób sprzedaży, można rozpoznać następująco

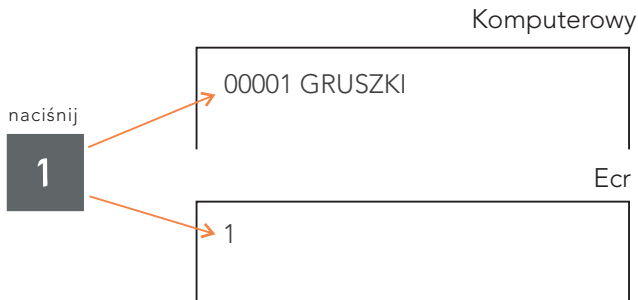

TRYB KOMPUTEROWY

W czasie sprzedaży obowiązuje ustalona kolejność:

- 1 wybór towaru
- 2 cena (odczytana z bazy lub wpisana z klawiatury)
- 3 ilość (jednostkowa lub wpisana z klawiatury lub wagi)
- 4 podsuma i zakończenie paragonu

Przykład sprzedaży w trybie komputerowym.

1. Wybór towaru

1

00001 GRUSZKI

2. Zatwierdzenie wybranego towaru.

zatwierdź plu

00001 GRUSZKI

1,000 kg

2,00

 teraz jest możliwość wprowadzenia ilości, zmiany ceny, przeglądanie bazy strzałkami góra, dół lub zatwierdzenie pozycji

3. Wydruk pozycji paragonowej.

zatwierdź plu

1. GRUSZKI

1,000 kg

2,00

4. Podsuma.

razem

| | |
|----------------|------|
| 1 P. SUMA PLN | 2,00 |
| DO ZAPŁATY PLN | 2,00 |
| GOTÓWKA PLN | 2,00 |

5. Zakończenie paragonu.

zatwierdź plu

Metody wyboru towaru

- wpisanie numeru towaru

przykład:



przeglądanie za
pomocą strzałek

- wpisanie nazwy towaru

przykład:



pierwsza litera nazwy



Gruszki

TRYB ECR

PRZYKŁAD SPRZEDAŻY W TRYBIE ECR

1. Ilość jednostkowa, cena z bazy -wpisujemy numer towaru i naciskamy klawisz [zatwierdź].

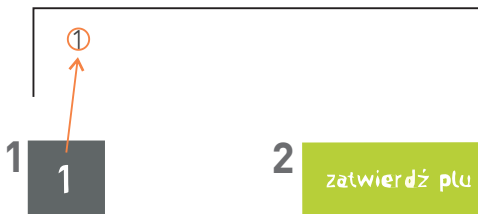

po naciśnięciu klawisza [zatwierdź] następuje wydruk pozycji sprzedaży i wyświetlenie:

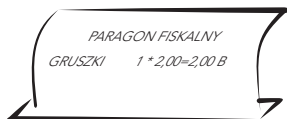

| | | |
|----|----------|------|
| 1. | GRUSZKI | |
| | 1,000 kg | 2,00 |

2. Ilość różna od jednostkowej, cena z bazy -wpisujemy ilość, naciskamy klawisz [ILOŚĆ], następnie wpisujemy numer towaru i naciskamy klawisz [zatwierdź].

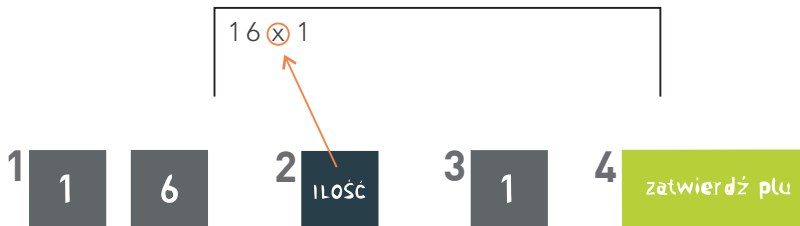

po naciśnięciu klawisza [zatwierdź] następuje wydruk pozycji sprzedaży i wyświetlenie:

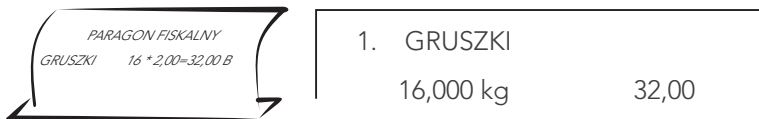

3. Zmienna cena, ilość jednostkowa
-wpisujemy cenę, naciskamy klawisz [CENA], następnie
numer towaru i naciskamy klawisz [zatwierdź].

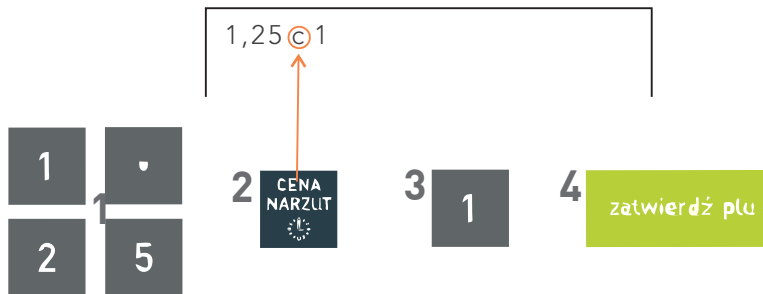

po naciśnięciu klawisza [zatwierdź] następuje wydruk pozycji
sprzedaży i wyświetlenie:

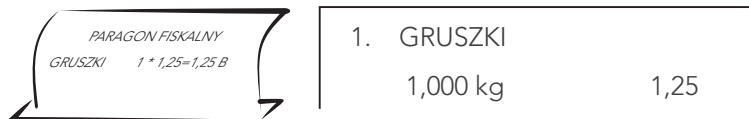

4. Ilość różna od jednostkowej, zmienna cena
-wpisujemy ilość, naciskamy klawisz [ILOŚĆ], następnie
wpisujemy cenę i naciskamy klawisz [CENA]. Kończymy
wpisaniem numeru towaru i naciśnięciem klawisza [zatwierdź].

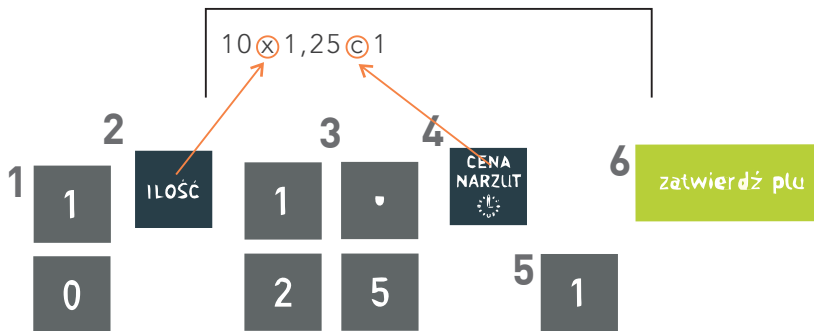

po naciśnięciu klawisza [zatwierdź] następuje wydruk pozycji
sprzedaży i wyświetlenie:

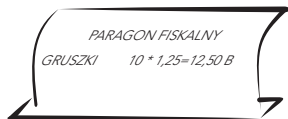

| | | |
|----|-----------|-------|
| 1. | GRUSZKI | |
| | 10,000 kg | 12,50 |

5. Możliwe jest również naciśnięcie klawisza ilość, cena, plu i wprowadzenie odpowiednich cyfr w innej kolejności:
- naciskamy klawisz [ILOŚĆ], wpisujemy ilość, następnie naciskamy klawisz [CENA] i wpisujemy cenę. Kończymy przez naciśnięcie klawisza [plu], wpisanie numeru towaru i naciśnięcie klawisza [zatwierdź].

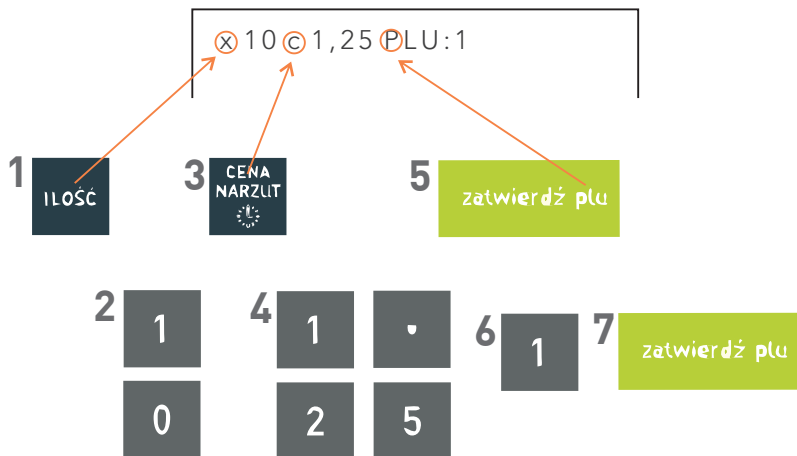

Aby wprowadzić inną cenę lub ilość podczas sprzedaży z klawiszem zdefiniowanym jako towar, należy najpierw wprowadzić cenę lub ilość, a następnie wybrać towar.

tryb ECR

przykład

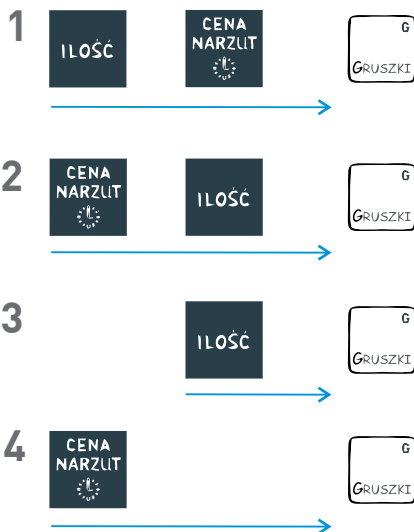

SPRZEDAŻ TOWARU Z UŻYCIEM WAGI

tryb komputerowy

1. Wybór i zatwierdzenie towaru.

1 1

2

zatwierdź plu

00001 GRUSZKI

1,000 kg

2,00

2. Odczyt z wagi i wydruk pozycji paragonowej.



00001 GRUSZKI

1,500 kg

3,00



jeżeli chcemy skorzystać z funkcji doważania, używamy następujących klawiszy

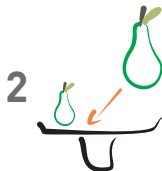

3

zatwierdź plu

SPRZEDAŻ Z UŻYCIEM KLAWISZA SZYBKIEJ SPRZEDAŻY



warunkiem jest zdefiniowanie klawisza jako towar

Po naciśnięciu zdefiniowanego klawisza, towar zostanie wybrany lub sprzedany, a paragon może zostać zamknięty.



| | |
|---------------|------|
| 00001 GRUSZKI | 2,00 |
| 1,000 kg | |

lub:



PARAGON FISKALNY
GRUSZKI 1 * 2,00 = 2,00 B

lub:



PARAGON FISKALNY
GRUSZKI 1 * 2,00 = 2,00 B
SUMA PLN 2,00

jeżeli cena niezdefiniowana, to należy wprowadzić cenę



| | |
|---------------|------|
| 00001 GRUSZKI | |
| PODAJ CENĘ: | 2,00 |

KASOWANIE POZYCJI PARAGONOWEJ

1. Kasowanie ostatniej pozycji paragonowej.

1 **CZYŚĆ**

2 **zatwierdź plu**

2. Kasowanie pozycji ze środka paragonu.

| | |
|-----------|------|
| - GRUSZKI | |
| 1,000 kg | 2,00 |

1 **CZYŚĆ**

2 **↑**

naciskamy do chwili
pojawienia się pozycji
do skasowania

3. Potwierdzenie skasowania wybranej pozycji paragonowej.

zatwierdź plu

| | |
|---------------|------|
| skas. GRUSZKI | |
| 1,000 kg | 2,00 |
| SUMA PLN | 8,00 |

4. Następnie możemy kontynuować sprzedaż lub zakończyć paragon.

 jeżeli znajdujemy się w podsumie paragonu i chcemy skasować pozycję to

| | |
|---------------|------|
| 4 P. SUMA PLN | 8,00 |
| DO ZAPŁATY | 8,00 |
| GOTÓWKA PLN | 8,00 |

1 

2 

ANULOWANIE CAŁEGO PARAGONU

| | |
|------------|------|
| 4. GRUSZKI | |
| 1,000 kg | 2,00 |

1

czyść

2

razem

 jeżeli znajdujemy się w podsumie paragonu to należy najpierw nacisnąć klawisz WYJDŹ

| | |
|---------------|------|
| 4 P. SUMA PLN | 8,00 |
| GOTÓWKA PLN | 8,00 |

WYJDŹ

4. PROGRAMOWANIE KASY

DEFINIOWANIE TOWARU

1. Wywołanie funkcji z MENU kasy (FUNKCJE KIEROWNIKA)



FUNKCJE KIEROWNIKA > KONFIGURACJA > DEFINIOWANIE TOWARÓW > PIERWSZY WOLNY

wprowadzanie atrybutów nowego towaru

| |
|-------------------|
| 00001 |
| NR - NAZWA TOWARU |

zatwierdź

| |
|---------------|
| zatwierdź plu |
|---------------|

2. Wprowadzanie atrybutów towaru

NAZWA TOWARU *

00001 _

wprowadź nazwę towaru (1 - 34 znaki)

zatwierdź plu

← przejdź
do następnego atrybutu

STAWKA PODATKU *

PODAJ STAWKĘ PODATKU
(OD A DO G): @

wybierz stawkę podatku (A - G lub 1 - 7)

zatwierdź plu

← przejdź
do następnego atrybutu

GRUPA TOWAROWA

WYBIERZ GRUPĘ TOWAROWĄ
01*

wybierz grupę towarową (00 - 99 lub  )

zatwierdź plu

← przejdź
do następnego atrybutu



w celu wyboru odpowiedniej grupy towarowej i jednostki miary muszą one zostać wcześniej zdefiniowane

* atrybuty niezbędne do zdefiniowania towaru

JEDNOSTKA

WYBIERZ JEDNOSTKĘ
01*szt

wybierz jednostkę miary
(01 - 16 lub  )

zatwierdź pl

← przejdź
do następnego atrybutu

MIEJSCA PO PRZECINKU

MIEJSCA PO PRZECINKU: 3

wprowadź ilość miejsc po przecinku
0 - towar niepodzielny, 3 - towar ważony
1, 2 - towar podzielny

zatwierdź pl

← przejdź
do następnego atrybutu

KOD KRESKOWY

WPROWADŹ KOD KRESKOWY
000000000000

wprowadź kod kreskowy
(z klawiatury lub czytnikiem)

zatwierdź pl

← przejdź
do następnego atrybutu

CENA

WPROWADŹ CENĘ: 0,00

wprowadź cenę
(0,00 - brak przypisanej ceny jednostkowej)

zatwierdź pl

przejdź →
do następnego atrybutu

TOWAR ZABLOKOWANY ?
(T/N) N

Jeżeli towar ma być zablokowany do sprzedaży - wybierz T (TAK) *

CZY TOWAR JEST
OPAKOWANIEM ? (T/N) N

Jeżeli towar jest opakowaniem zwrotnym - wybierz T (TAK) *

TOWAR WYŁĄCZONY Z RABATU
I NARZUTU ? (T/N) N

Jeżeli na towar nie mają być udzielane rabaty i narzuty - wybierz T (TAK) *

ZAWSZE MOŻNA WPROWADZIĆ
CENĘ DLA TOWARU ? (T/N) N

Jeżeli towar ma mieć możliwość zmiany ceny - wybierz T (TAK) *

TOWAR JEST NA LIŚCIE
PODRĘCZNEJ ? (T/N) N

Jeżeli towar ma znaleźć się na liście podręcznej - wybierz T (TAK) *

CZY ZEROWAĆ STANY
SPRZEDAŻY ? (T/N) N

Jeżeli towar ma mieć zerowane liczniki sprzedaży - wybierz T (TAK) *

*



lub

1

odpowiedź twierdząca
T (TAK)



lub

0

odpowiedź przecząca
N (NIE)

zatwierdź plu

zatwierdzenie
bieżącego
ustawienia



po ustawieniu wszystkich atrybutów następuje automatyczny zapis towaru, sygnał dźwiękowy potwierdza wykonanie operacji

5. WYMIANA PAPIERU

1 otwórz pokrywę

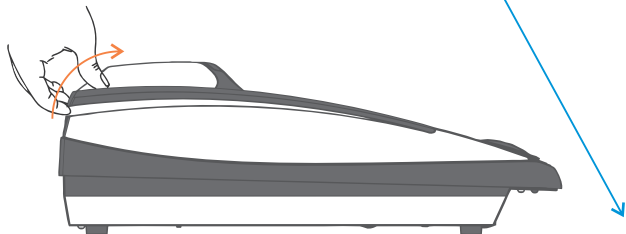

2 połóż rolkę i wsuń papier w szczelinę drukarki

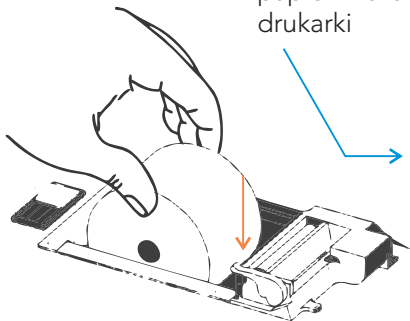

- 3** opuścić dźwignię głowicy termicznej,
a nadmiar wysuniętego papieru
oberwij na krawędzi głowicy
drukarki

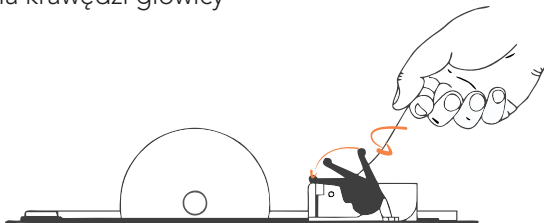

- 4** założyć pokrywę i docisnąć ją w tylnej części
do „zakliknięcia” zaczepu

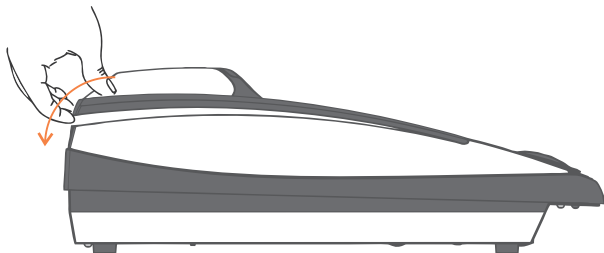

6. ELEKTRONICZNA KOPIA WYDRUKÓW

Wykonywanie kopii jest łatwe, szybkie i bezpieczne. W trakcie zapisu na kartę lub weryfikacji danych można prowadzić normalną sprzedaż.

Sygnalizacja kopii elektronicznej



- normalny stan pracy,
można wystawiać
paragony



- (migający) normalny
stan pracy, karta jest
w trakcie weryfikacji



- brak karty, należy
włożyć kartę właściwą
dla tej kasy



- (migający) normalny stan
pracy, trwa zapis danych
na kartę



- w pamięci podręcznej
oczekują dane do
archiwizacji



- (migający) została
włożona niezainicjowana
karta lub uszkodzona

Zapis na kartę następuje po wykonaniu raportu dobowego, nie wyłączając kasy do czasu zakończenia zapisu (status EJ - kolor zielony).

Aby bezproblemowo korzystać z kopii elektronicznej wystarczy zapewnić aby przez cały czas karta microSD była włożona do kasy.

REGULARNIE WYKONYWAĆ KOPIĘ ZAPASOWĄ PROGRAMEM SDBackup.
(dostępny na płycie CD i pod adresem www.elzab.com.pl/programy)

Stosować TYLKO kartę dostarczoną przez ELZAB S.A.

Sposób wyjmowania karty

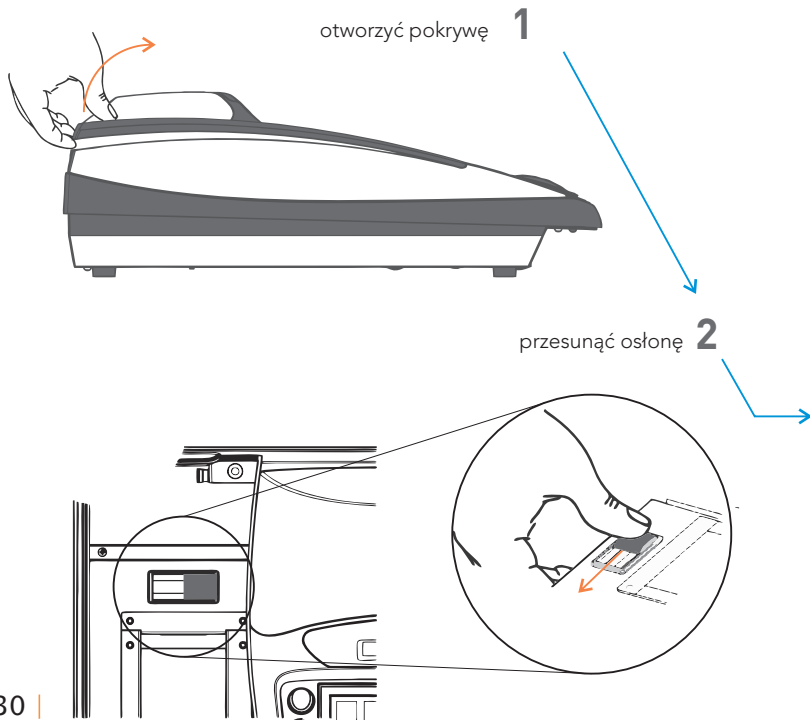



3 nacisnąć kartę do wyczuwalnego kliknięcia i wyciągnąć ją z gniazda

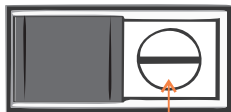

kartę do gniazda kasy, należy włożyć zgodnie z naklejką tzn. stykami karty do góry

NIE WYGINAĆ



NIE MOCZYĆ



NIE UŻYWAĆ KARTY W
INNYCH URZĄDZENIACH



Szczegółowy opis znajduje się w instrukcji obsługi.

7. SPECYFIKACJA TECHNICZNA KASY

ZASILANIE

| | |
|-------------------------------|-----------------------|
| | sieciowe |
| napięcie znamionowe | 220 - 230 V |
| częstotliwość | 47 - 63 Hz |
| pobór mocy | średnio 15 W(max 50W) |
| z akumulatora zewnętrznego | |
| napięcie znamionowe/pojemność | 12V/2,3Ah |
| czas pracy bez doładowania | 5 godz. pracy |

BEZPIECZEŃSTWO

Kasa wykonana jest w I klasie zabezpieczenia przeciwporażeniowego wg PN - EN 60950 - 1:2007

GRANICZNE WARUNKI PRACY

| | |
|-------------|-----------------------------|
| temperatura | 5° - 35° C |
| wilgotność | 40 - 80 % (bez kondensacji) |

Ostrzeżenie: Urządzenie to jest klasy A. W środowisku mieszkalnym może ono powodować zakłócenia radioelektryczne. W takich przypadkach można żądać od jego użytkownika zastosowania odpowiednich środków zaradczych.



To urządzenie zostało oznakowane znakiem CE, co oznacza, że pomyślnie przeszło proces oceny zgodności z obowiązującymi wymogami dyrektywy Unii Europejskiej. Szczegółowy wykaz dyrektyw oraz norm którym podlega, zawiera Deklaracja Zgodności, której kopia dostępna jest na stronie www.elzab.com.pl

8. SPIS KOMUNIKATÓW

W przypadku wystąpienia błędu, który nie został wyszczególniony w poniższej tabeli - skontaktuj się z serwisem.

| Komunikat na wyświetlaczu kasjera | Przyczyna / sposób postępowania |
|--|---|
| AKTYWNA ZWORA SERWISOWA | Kasa jest w trybie serwisowym, w którym sprzedaż jest niemożliwa. Wyłączyć i włączyć kasę, jeżeli komunikat pojawi się ponownie - wezwij serwis. |
| AWARIA DRUKARKI | Odfalczony lub uszkodzony mechanizm drukujący. Wyłączyć i włączyć kasę. Jeżeli komunikat pojawi się ponownie – wezwij serwis. |
| BŁĄD PODCZAS ODCZYTU PAMIĘCI FISKALNEJ | Błąd podczas odczytu danych z pamięci fiskalnej . Wezwij serwis. |
| BŁĄD TESTU ZAPISU PAMIĘCI FISKALNEJ | Błąd testowego zapisu/odczytu pamięci fiskalnej. |
| BŁĄD W ILOŚCI | Niezgodna liczba miejsc po przecinku w podanej ilości towaru i w jego definicji. |
| BŁĘDNA DATA | Błędnie wprowadzono datę (np. miesiąc poza możliwym zakresem). |
| BŁĘDNE HASŁO | Podczas próby wykonania raportu rozliczeniowego wprowadzono błędne hasło dostępu do tej funkcji. |
| BŁĘDNE NUMERY RAPORTÓW | Błędnie wprowadzono numery raportów (numer poza możliwym zakresem). |
| BŁĘDNY ZAKRES | Błędnie wprowadzono zakres raportów (data końcowa wcześniejsza od początkowej). |
| BŁĘDNY ZAKRES NUMERÓW | Błędnie wprowadzono zakres raportów (numer końcowy wcześniejszy od początkowego). |
| BRAK DANYCH KASJERA | Brak zdefiniowanego kasjera/kierowcy o podanym hasle lub numerze. |
| BRAK DANYCH DO WYDRUKU | Brak wydruku, żadne dane nie spełniają podanych kryteriów. |
| BRAK DANYCH UŻYTKOWNIKA | Nie zostały wprowadzone dane użytkownika do nagłówka wydruków. |
| BRAK AUTORYZACJI | Terminal nie zezwala na wykonanie autoryzacji płatności kartą. Ponów próbę autoryzacji karty lub zakończ paragon za pomocą innej formy płatności. |
| BRAK MIEJSCA NA DODATKOWY KOD KRESKOWY | Brak możliwości dodania kolejnego dodatkowego kodu kreskowego. |
| BRAK MOŻLIWOŚCI EDYCJI | Nie ma możliwości edycji wybranej pozycji. Dane pole/definicja nie podlega zmianom. |
| BRAK OSTATNIEGO PARAGONU | Brak danych do wydruku lub podglądu z kopii elektronicznej, w związku z brakiem paragonu. |
| BRAK PAMIĘCI FISKALNEJ | Brak pamięci fiskalnej lub pamięć odłączona. Wezwij serwis. |
| BRAK KOMUNIKACJI Z WAGĄ | Brak połączenia pomiędzy kasą i wagą, błędna konfiguracja kasy lub wagi. |
| BRAK PAPIERU | Należy umieścić nowy papier w drukarce. |
| BRAK RAPORTÓW W ZESTAWIE | Brak raportów do wydruku – żaden z raportów nie został przypisany do zestawu raportów danego rodzaju kasjera. |
| BRAK RODZAJU KASJERA | Należy uzupełnić definicję kasjera i przypisać kasjerowi rodzaj |
| BRAK STAWKI PODATKOWEJ | Stawka podatkowa użytego towaru nie została zdefiniowana lub jest stawką rezerwową. Należy przypisać zdefiniowane stawki podatkowe w definicji każdego z towarów. |
| BRAK TOWARÓW W BAZIE | Brak zdefiniowanych towarów w bazie kasy. Baza towarowa pusta. |
| BRAK TOWARU O KODZIE: XXX | Brak zdefiniowanego towaru w bazie o podanym kodzie kreskowym. |

| Komunikat na wyświetlaczu kasjera | Przyczyna / sposób postępowania |
|---|--|
| BRAK TOWARU O PODANYM POCZĄTKU NAZWY | Brak zdefiniowanego towaru w bazie o podanej nazwie. |
| BRAK TOWARU W BAZIE | Brak zdefiniowanego towaru w bazie pod podanym numerem PLU. |
| BRAK UPRAWNIEŃ | Kasjerowi nie zostały przyznane uprawnienia do uruchomienia danej funkcji. |
| BRAK ZDEFINIOWANYCH KLAWISZY | Próba uruchomienia trybu pracy kasy SZYBKA SPRZEDAŻ przy braku zdefiniowanych klawiszy szybkiej sprzedaży. Zdefiniuj klawisze. |
| BRAK ZDEFINIOWANYCH WIĄZAŃ | Wywołanie funkcji kasowania wiązania towarów w przypadku braku tych wiązań. |
| DATA WCZEŚNIEJSZA NIŻ W PAMIĘCI FISKALNEJ | Podana data nie może być wcześniejsza niż data ostatniego zapisu do pamięci fiskalnej. |
| DOKUMENT DO WYDRUKOWANIA | Nacisnąć ZATWIERDZ by dokończyć operację wydruku. |
| HASŁO JUŻ ISTNIEJE | Hasło jednoznacznie identyfikuje kasjera. Podczas definiowania hasła kasjera wprowadzono hasło używane już przez innego kasjera. |
| KASA W TRYBIE FISKALNYM | Wywołana funkcja nie jest możliwa w trybie fiskalnym kasy. |
| KASA ZABLOKOWANA | Wezwij serwis. |
| KASJER MA OTWARTĄ ZMIANĘ | Nie można skasować kasjera, który ma otwartą zmianę. |
| KASJER MA ZAMKNIĘTĄ ZMIANĘ | Nie można wykonać raportu końca zmiany kasjera, który ma zamkniętą zmianę. |
| KASJER WYŁĄCZONY | Żaden z kasjerów nie jest wyłączony. W celu prowadzenia sprzedaży na kasie należy włączyć kasjera. |
| KLAWIATURA ZABLOKOWANA | Dotykowy ekran kasjera zabezpieczony przed przypadkowym dotknięciem. W celu odblokowania ekranu należy krótko nacisnąć przycisk włącz/wyłącz z przodu kasy. |
| KOD KRESKOWY JUŻ ISTNIEJE | Próba przypisania do towaru kodu kreskowego istniejącego już w bazie. |
| KOREKTA CZASU WYKRACZA POZA DOBĘ | Korekta czasu wykracza poza bieżącą dobę. |
| NALEŻY JUŻ WYKONAĆ RAPORT DOBOWY | Kasa sygnalizuje że poprzedni dzień sprzedaży nie został zakończony raportem fiskalnym dobowym. <u>Komunikat ma jedynie charakter przypomnienia i nie blokuje sprzedaży na kasie.</u> Po 48 godzinach od wystawienia pierwszego paragonu, po którym nie został wykonany raport fiskalny dobowy, <u>w celu prowadzenia dalszej sprzedaży na kasie należy wykonać zaległy raport.</u> |
| NASTĘPNY PRZEGLĄD PRZED: RRMM.DD | Kasa ma włączoną funkcję przypomnienia przed raportem fiskalnym dobowym o terminie następnego przeglądu. W celu wykonania raportu dobowego należy nacisnąć klawisz ZATWIERDZ. |
| NIEPOPRAWNA NAZWA | Nazwa zawiera niedozwolone znaki lub jest za długa/za krótka. |
| NIEZAKOŃCZONY MIESIĄC | Raport okresowy miesięczny może być wykonany tylko dla zakończonych miesięcy (z punktu widzenia daty). |
| NIEZEROWE LICZNIKI IŁOŚCI I WARTOŚCI | Liczniki ilości i wartości sprzedaży dla danego towaru są niezerowe. Wywołana funkcja wymaga wyzerowania liczników. |
| NISKIE NAPIĘCIE AKUMULATORA GŁÓWNEGO | Podłączyć kasę do zasilania sieciowego i włączyć ją. Jeżeli komunikat pojawia się pomimo, że kasa była podłączona do zasilania przez kilka godzin - wezwij serwis. |
| NISKIE NAPIĘCIE BATERII PAMIĘCI | Wezwij serwis. |
| OTWARTA DOBA | Wywołana funkcja możliwa jest do wykonywania tylko po wykonaniu raportu dobowego fiskalnego, a przed pierwszym paragonem. |
| OTWARTY PARAGON | Wywołana funkcja wymaga zakończenia paragonu. |

| Komunikat na wyświetlaczu kasjera | Przyczyna / sposób postępowania |
|--|--|
| PAMIĘĆ FISKALNA W TRYBIE TYLKO ODCZYT | Prawidłowy stan pracy kasy to tryb zapis/odczyt. Tylko w tym trybie możliwe jest wystawianie paragonów i wykonywanie raportów fiskalnych dobowych. Kasa może przejść do trybu tylko odczyt w wyniku wykonania raportu rozliczeniowego, zapelnienia lub uszkodzenia pamięci fiskalnej. Wezwij serwis. |
| POZYCJA PARAGONOWA Z NARZUTEM | Próba wprowadzenia rabatu oraz narzutu na pozycję, na którą wcześniej zdefiniowano już narzut. |
| POZYCJA PARAGONOWA Z RABATEM | Próba wprowadzenia rabatu oraz narzutu na pozycję, na którą wcześniej zdefiniowano już rabat. |
| PRZEKROCZONA MAKSYMALNA LICZBA ZMIAN | Została przekroczona liczba dopuszczalnych zmian stawek podatkowych lub waluty ewidencyjnej. |
| PRZEKROCZONY DZIENNY LIMIT KOREKTY | Przestawianie zegara możliwe tylko w zakresie +/- 120min. w ciągu doby. Został przekroczony dzienny limit korekty. |
| PUSTA NAZWA | Próba zapisu pustego ciągu znaków np. podczas definicji formy płatności. |
| RABAT LUB NARZUT ZABRONIONY | Próba wprowadzenia rabatu lub narzutu na pozycję sprzedaży towaru wyłączonego z rabatu/narzutu w bazie towarowej. |
| RABAT LUB NARZUT ZBYT DUŻY | Próba wprowadzenia rabatu lub narzutu na pozycję lub paragon w wysokości większej niż zdefiniowane w ustawieniach limity. |
| RODZAJ AKTUALNIE UŻYWANY | Próba usunięcia rodzaju kasjera, do którego jest przypisany aktualnie zalogowany kasjer. |
| SKASOWANA PAMIĘĆ RAM | Wezwij serwis. |
| SPRZEDAŻ ZABLOKOWANA - UPLYNĄŁ CZAS | Zakończył się okres użytkowania kasy podany kodem czasowym. Skontaktuj się serwisem, do czasu odblokowania kasy sprzedaż nie jest możliwa. |
| TOWAR JEST OPAKOWANIEM | Ostatnia pozycja sprzedaży dotyczy towaru, który jest opakowaniem i nie podlega rabatom/narzutom |
| TAKA NAZWA JUŻ ISTNIEJE | Próba zapisania towaru o nazwie istniejącej już w bazie. W kasie nie może być dwóch towarów o takiej samej nazwie. Należy pamiętać, że kasa, zgodnie z obowiązującymi przepisami, przy sprawdzaniu unikalności nazwy towaru pomija wprowadzoną spację. |
| TRWA WYDRUK | Zajęty bufor wydruku. Nowy wydruk będzie możliwy po zakończeniu poprzedniego. |
| USZKODZONA PAMIĘĆ PODRĘCZNA | Wezwij serwis. |
| USZKODZONA PAMIĘĆ PROGR. | Wezwij serwis. |
| WYKONAJ RAPORT DOBOWY | Wymagane jest wykonanie wydruku raportu dobowego fiskalnego. |
| WYKONAJ RAPORT KOŃCA ZMIANY | Kasjer ma zbyt duże wartości sprzedaży, wymagane jest zamknięcie zmiany. |
| WYKONAJ ZALEGŁY RAPORT DOBOWY | Nie został wykonany raport fiskalny dobowy. Wykonaj raport dobowy w celu dalszej sprzedaży na kasie. |
| ZA DUŻA ILOŚĆ POZYCJI, ZAKOŃCZ PARAGON | Na paragonie może być maksymalnie 99 pozycji sprzedaży. |
| ZA DUŻA SUMA ZAKOŃCZ PARAGON | Suma sprzedaży na cały paragon jest zbyt duża (przekracza dopuszczalną wartość 9999999,99). |
| ZABLOKOWANA ZMIENNA CENA | Brak możliwości zmiany ceny dla danego towaru. |
| ZBYT DUŻA KOREKTA CZASU | Korekta wskazań zegara możliwa tylko w zakresie +/- 120min. w ciągu jednej doby. |
| ZA DUŻA KWOTA | Wartość pozycji sprzedaży (ilość x cena jednostkowa) lub zbyt duża (przekracza dopuszczalną wartość 9999999,99) lub jest zerowa. |



Rozszerzona
instrukcja obsługi
[Delta Max E](#)



Dane techniczne
Wyposażenie
dodatkowe

zeskanuj kod
telefonem



Programy



[ECRSerw.zip](#)

program do zapisu i odczytu
parametrów kasy fiskalnej

[EJViewer.exe](#)

program do odczytu zawartości
kopii elektronicznej

[AS.zip](#)

program do kopiowania, przeglądania
oraz analizy zawartości kopii elektronicznej

SIEDZIBA:

41 - 813 Zabrze

ul. ELZAB 1

tel. +48 32 272 20 21

fax +48 32 272 25 83

Partner Handlowy ELZAB

elzab.pl